

Řídící jednotky TOUCH51/PCB Operátorský panel, panelové PC



6.23

- Operátorský panel, panelové PC
- 10,4" barevný LCD displej 800x600 bodů, variantně 1024x768 bodů
- Dotykový panel s odporovou technologií
- Procesor AMD Geode 500 MHz
- Operační paměť až 1GB
- Compact Flash od 512MB
- 2 x Ethernet 10/100 Mbit/s
- 2x COM, 4xUSB 2.0, 1xVGA
- Určen k zabudování do zdi
- Možnost rozšíření o pevný disk 2,5"



Základní charakteristika

TOUCH51/PCB je operátorský panel s dotykovým displejem, určený pro zastavění do zdi. Základ tvoří procesorová deska s procesorem AMD Geode LX800 s taktovací frekvencí 500 MHz a s integrovanými periferiemi (USB, LAN, grafická karta). Jednotka je v základní konfiguraci vybavena pamětí RAM, napájecím, barevným LCD displejem, s úhlopříčkou 10,4", rozlišením 800x600 bodů, dotykovým panelem a držákem na CF. Jednotka může být dokončována pevným diskem 2,5", displejem s rozlišením 1024x768 bodů, reproduktory a mikrofonom. Nespornou výhodou je pasivní chlazení procesoru, zaručující vysokou životnost.

TOUCH51/PCB je v kovovém krytu s krytím IP20. Na boční straně je vyvedena 2x komunikace ETHERNET, 1x RS232, 1xRS232/422/485 a 2x USB. Na přední panel jsou vyvedeny 2 komunikace USB. TOUCH51/PCB je určen k montáži do kovové montážní krabice zabudované ve zdi. Montážní krabice obsahuje vylamovací přepážky, určené pro přivedení kabelů. Po montáži a přivedení kabelů se panel opatří dřevěným nebo kovovým krycím rámečkem.

TOUCH51/PCB se dodává buď bez operačního systému nebo s operačním systémem XP Embedded.

Technické údaje

Napájecí napětí	15-35VDC	Krytí	IP20 ze strany panelu
Příkon	Max. 20W	Prostředí	Neklimatizované, bez agresivních plynů a par
Procesor	s připojeným pevným diskem 2,5"	Provozní teplota okolí	0 - 35 °C
Operační paměť	AMD Geode LX800 / 500MHz	Montáž	Svislá
Compact Flash	256 MB až 1GB DDR 400 MHz	Atmosférický tlak	80 - 107 kPa
Pevný disk	Od 512 MB	Provoz	Nepřetržitý
Operační systém	2,5", 80GB, na objednávku	Relativní vlhkost vzduchu	40 – 85 %, nekondenzující
Rozhraní	Bez OS, XP Embedded	Rozměry terminálu	273 x 222 x 77 mm
	1 x RS 232	Hmotnost	3 kg
	1 x RS 232/422/485	Montážní krabice	
	4 x USB 2.0	rozměry	269 x 222 x 80 (šxvxh)
	2 x Ethernet 10/100 Mbit/s	určení	zabudování do zdi
	1x PS2 - klávesnice + myš	Krycí rámeček	
	VGA externí výstup	Materiál	dřevo:
	Nevyvedeno:	Rozměry	278 x 227 x 10 (š x v x h)
	Centronics (LPT)	Materiál	hliník
	(Sběrnice PC104)	Rozměry	278 x 227 x 6 (š x v x h)

Zobrazení LCD 10,4" s 2 x CCFL podsvícením

Vlastnost	Rozlišení	
	800x600	1024x768
pozorovací úhel		
-horizontálně	140°	120°
-vertikálně	100°	105°
kontrast	500:1	300:1
svítivost	320 cd/m ²	300 cd/m ²

životnost výbojek 50 000 hod

Dotykový panel

Odporová technologie,
Životnost 1 000 000 stisků
v jednom místě
Tvrdość povrchu větší než 4H
Odolnost proti nápojům, olejům,
pracím a čistícím prostředkům,
alkoholům, benzinu, naftě, lihu,
acetonu, toluenu, koncentrované
kyselině chlorovodíkové atd.

Rozměry montážní krabice

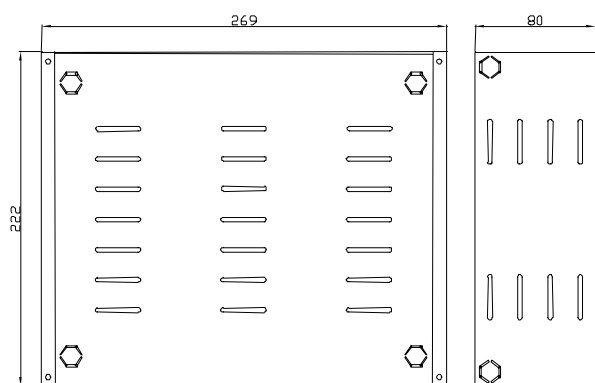

Rozměry pro připojení periferií

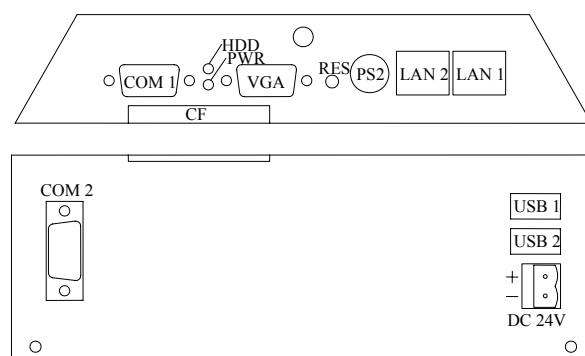

Údaje pro objednávku

Ve standardním provedení se TOUCH51/PCB dodává s procesorem AMD Geode / 500 MHz, operační paměti 256MB RAM.

Dále specifikovat:

Jinou velikost RAM

Velikost CF

Pevný disk

Operační systém Windows® XP Professional, Home, XP Embedded

Rozlišení displeje

Typ krycího rámečku

Na zvláštní objednávku lze TOUCH51/PCB dokompletovat o dva reproduktory a mikrofon.